

НАЗНАЧЕНИЕ

Фильтр предназначен для тонкой очистки холодной и горячей воды от нерастворимых (механических) примесей: грязи, ржавчины, ила, песка и т.д.

Корпус фильтра изготовлен из пищевой нержавеющей стали. Мешочный тип фильтрующего элемента обеспечивает высокую производительность, большой ресурс и возможность регенерации (фильтроэлемент можно стирать).

Фильтр может применяться отдельно или перед системами комплексной очистки, кондиционирования, обеззараживания воды (УФ-лампы, генераторы серебра, озона, хлора и т.д.), для увеличения их ресурса и времени непрерывной работы.

ТЕХНИЧЕСКИЕ ХАРАКТЕРИСТИКИ

| | 10BB | 20BB |
|------------------------------------|------------------|---------|
| Производительность*, м3/час | 0,5-3 | 1-6 |
| Максимальное рабочее давление, атм | 8 | |
| Температура очищаемой воды, °C | +4...+95 | |
| Пористость фильтроэлемента, мкм | 1,5,10,50,75,100 | |
| Материал корпуса | нерж. сталь | |
| Материал фильтроэлемента | полиэстер | |
| Присоединительные размеры | 1" | |
| Габариты (высота/диаметр), мм | 390/140 | 620/140 |

* Зависит от пористости мешка и давления в магистрали.

КОНСТРУКЦИЯ

Корпус фильтра изготовлен из высококачественной нержавеющей стали марки 304 L. Состоит из основания (1) и крышки (2) с патрубком (3). Крышка крепится к основанию хомутом (4) с барашком (5). Герметизация осуществляется круглым кольцом, уложенным в канавку фланца крышки.

Сменный фильтрующий элемент (6) вставляется в каркас жёсткости (7). Сверху она закрывается крышкой каркаса. Герметичность фильтроэлемента достигается плотным его прижиманием к каркасу жёсткости и крышки с помощью колец (8): верхнего (с конической резиновой муфтой), вваренного в крышку корпуса, и нижнего, вворачиваемого в поперечную пластину (9). Пластина устанавливается в продольные направляющие (10), приваренные к крышке корпуса.

Кронштейн (11) служит для крепления фильтра к стене, винт (12) - для крепления фильтра к кронштейну. Воздухоотделитель (13) служит для выпуска воздуха из фильтра при его заполнении водой, сброса давления при опрессовке и разборке фильтра и установки манометра (при необходимости), асливной патрубком (14) - для сброса грязной

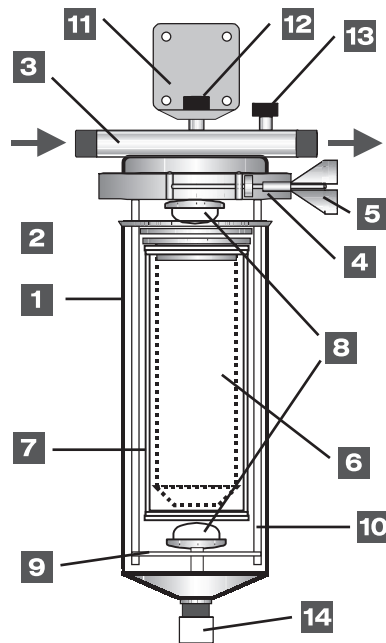

воды при обслуживании фильтра.

Неочищенная вода подается через патрубок (3) и поступает внутрь фильтроэлемента. Прохождение воды показано стрелками.

ПОДКЛЮЧЕНИЕ ФИЛЬТРА

ВНИМАНИЕ! Подключение должно производиться квалифицированным специалистом.

Перед подключением прекратите подачу воды.

Убедитесь, что уплотнительное кольцо аккуратно лежит в пазах фланца. Жёстко закрепите фильтр на кронштейне на высоте не менее 35 см от пола до нижней точки корпуса. С помощью муфт или гибкой подводки подключите фильтр. Выходным является патрубок с воздухоотделителем.

После подключения фильтра осторожно откройте подачу воды. Через некоторое время, когда вода заполнит фильтр, откройте воздухоотделитель (14) на крышке фильтра и не закрывайте его до тех пор, пока не выйдет воздушный пузырь и из-под воздухоотделителя не потечет вода. Проверьте все соединения на герметичность, для чего оставьте фильтр под давлением.

ВНИМАНИЕ! В случае подтекания воды из-под крышки корпуса НЕОБХОДИМО выполнить следующие операции:

- перекройте подачу воды;
- воздухоотделителем сбросьте давление воды в корпусе фильтра; аккуратно, НЕ ПЕРЕЖИМАЯ, подтяните хомут. Между барашком и кольцом хомута обязательно должна быть втулка;
- откройте подачу воды;
- при подтекании повторите последовательность приведённых выше операций по опрессовке до полной герметизации фильтра.

ОБСЛУЖИВАНИЕ ФИЛЬТРА И ЗАМЕНА ФИЛЬТРУЮЩЕЙ СУМКИ

При снижении потока воды, проходящей через фильтр, необходимо произвести замену фильтросумки или выстирать её. Для этого необходимо:

- перекрыть подачу воды;
- сбросить давление, подставить ведро и слить воду из корпуса;
- отвернуть хомут(4), снять основание (1), отвёрткой вывернуть нижнее прижимное кольцо (8), достать каркас (7), снять крышку и вынуть старую сумку.

Стирать фильтросумку можно обычным мылом или порошком*

Для установки новой или отмытой фильтрующей сумки необходимо:

- ровно вставить сумку во фланец каркаса, закрыть крышкой, прижать каркас к верхнему кольцу, вставить поперечную пластину с нижним кольцом в направляющие, отвёрткой заворачивать нижнее прижимное кольцо до тех пор, пока оно плотно не прижмёт каркас к крышке, одеть хомут и затянуть барашек;
- открыть подачу воды и при необходимости повторить описанные выше операции по герметизации фильтра из раздела "Подключение фильтра".

Слив воды из фильтра осуществляется с помощью сливного патрубка (15). Ждать, когда вода в фильтре остынет - не нужно.

* При сильном загрязнении фильтросумки осадком железа (ржавчины) характерного жёлто-бурого цвета её можно дополнительно выдержать в 5-10%-м растворе соляной (х.ч.), лимонной или уксусной кислоты.

ГАРАНТИЙНЫЕ ОБЯЗАТЕЛЬСТВА

Гарантийный срок эксплуатации фильтра — 1 год со дня продажи. При отсутствии даты продажи и штампа торгующей организации срок гарантии исчисляется от даты выпуска фильтра. Гарантия не распространяется на расходные материалы.

Замена комплектующих и расходных материалов, при обнаружении в них заводских дефектов, производится только при наличии заключения экспертизы. Изготовитель снимает с себя ответственность за работу фильтра и возможные последствия в случаях, если:

- фильтр или комплектующие имеют механические повреждения;
- при подключении и эксплуатации не соблюдались требования данной инструкции;
- расходные материалы выработали свой ресурс;
- фильтр использовался не по назначению (например, для очистки агрессивных жидкостей).

Послегарантийное обслуживание производится предприятием-изготовителем.

МЕРЫ ПРЕДОСТОРОЖНОСТИ, ХРАНЕНИЕ И ТРАНСПОРТИРОВКА

Предохраняйте фильтр от ударов, падений, воздействия отрицательных температур и прямого солнечного света.

Транспортировка фильтров допускается любым видом транспорта (кроме неотапливаемых отсеков самолётов) в любых закрытых транспортных средствах в соответствии с правилами перевозки грузов, действующими на данном виде транспорта;

Хранение фильтров производится в упакованном виде, на расстоянии не менее 1 м от отопительных приборов, при температуре не ниже 1°C; не допуская действия прямого солнечного света, замерзания, высушивания, аэрозолей, агрессивных и пахучих веществ.

Срок службы корпуса фильтра - 10 лет.

* Предприятие-изготовитель оставляет за собой право вносить в конструкцию фильтра незначительные усовершенствования без их отражения в инструкции.

ГАРАНТИЙНЫЙ ТАЛОН

Дата выпуска

ЗАПОЛНЯЕТ ТОРГУЮЩАЯ ОРГАНИЗАЦИЯ

Дата продажи

Штамп магазина



Декларация о соответствии:
ТС N RU Д-РУ.НО03.В.00273 от 24.06.2016
ТУ 3697-023-48981941-2014

ГЕЙЗЕР

фильтры для воды

ГЕЙЗЕР-4Ч

МАГИСТРАЛЬНЫЙ ФИЛЬТР
МЕШОЧНОГО ТИПА ДЛЯ ТОНКОЙ
МЕХАНИЧЕСКОЙ ОЧИСТКИ
ХОЛОДНОЙ И ГОРЯЧЕЙ ВОДЫ

Уважаемый покупатель!

Благодарим Вас за покупку продукции фирмы «Гейзер»! Наши разработки и технологии позволяют обеспечить безупречное качество воды в Вашем доме.

Все функциональные возможности описаны в данной инструкции. Внимательно прочитайте ее и сохраните для обращения к ней в дальнейшем.



10ВВ
20ВВ

Инструкция по эксплуатации

Изготовитель: ООО «АКВАТОРИЯ»

195279, Россия, г. Санкт-Петербург, ш. Революции, д. 69, корп. 6, лит. А,
Почтовый адрес: 195279, г. Санкт-Петербург, а/я 379
Тел./факс: +7 (812) 605-00-55, e-mail: office@geizer.com

www.geizer.com

Адреса сервисной службы:

Санкт-Петербург, ш. Революции, 69
Москва, ул. Южнопортовая, 7
Ростов-на-Дону, ул. Вавилова, 67
Краснодар, проезд Красных Партизан, 36
Красноярск, ул. Глиники, 37 Д, офис 2
Новосибирск, ул. Северный проезд, 33
Уфа, ул. 50 лет Октября, 28
Саратов, ул. Большая Казачья, д. 39
Екатеринбург, ул. Амундсена, д. 52
Латвия, Рига, ул. Саламандрас, 1 LV-1024
Сербия, Белград, Бульвар Южный, 136
Румыния, Бухарест, Сектор2, шоссе Морарилор, 1, здание 7, оф.140
Казахстан, Алматы, пр. Райымбека 221 Б/2

тел.: +7 (812) 605-00-55
тел.: +7 (495) 380-07-45
тел.: +7 (863) 206-17-94
тел.: +7 (861) 221-05-82
тел.: +7 (391) 264-95-43
тел.: +7 (383) 335-78-50
тел.: +7 (347) 229-48-91
тел.: +7 (8452) 49-27-70
тел.: +7 (343) 318-26-39
тел.: +3 (71) 675-653-00
тел.: +3 (8111) 744-20-77
тел.: + (40) 317-10-17-90
тел.: +7 (727) 313-29-68